

## 30W 9XXnm 无制冷多模激光器模块

TY-9XX+/-10NM-30.0W-25C-1064-0.15NA

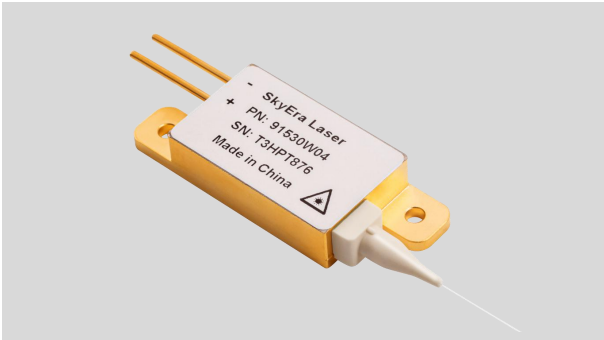

天元激光提供 TY-9XX+/-10NM-30.0W-25C-1064-0.15NA 多模半导体激光二极管模块系列，采用专业的耦合技术，设计紧凑、结构稳定、输出功率稳定、功率高、效率高、包装简便，为光纤激光器和直接应用制造商提供解决方案。

制作工艺均进行了检验与老化，以保证了产品可靠、稳定、长寿命。

为顾客提供高品质、高性价比的产品是公司追求的目标。

### 工作参数:

功能参数在热沉温度为 25 度下测试，器件与热沉接触电阻小于 1CM<sup>2</sup> K/W.

| 参数         | 下限   | 典型值    | 上限   | 单位    | 备注  |
|------------|------|--------|------|-------|---|
| 输出功率       | 28   | -      | -    | W     |   |
| 中心波长<br>T3 |      | 9XX±10 |      | nm    | HR@ 1050-1150>25dB,<br>HR@ 1060-1100>30dB |
| 光谱宽度(FWHM) | -    | 4.0    | 7    | nm    |   |
| 阈值电流       | -    | 0.5    | 0.9  | A     |   |
| 工作电流       | -    | 12.0   | 13.0 | A     |   |
| 工作电压       | -    | 5.4    | 6.0  | V     |   |
| 转换效率       | -    | 44     | -    | %     |   |
| 90%功率      | -    | 0.13   | -    | NA    |   |
| 波长温度系数     | -    | 0.3    | -    | nm/°C |   |
| 微分效率       | -    | 2.5    | -    | W/A   |   |
| 储存温度       | -30  | -      | 70   | °C    | 不结露                                       |
| 工作温度       | 15   | -      | 55   | °C    |   |
| 光纤弯曲半径     | 37.5 | -      | -    | mm    |   |
| 涂覆层直径      | -    | 250    | -    | μm    |   |
| 包层直径       | -    | 125    | -    | μm    |   |
| 纤芯直径       | -    | 105    | -    | μm    |   |
| 数值孔径       | -    | 0.15   | -    | -     |   |
| 光纤连接器      | -    | CO     | -    | -     | SMA905,FC                                 |

### 关键参数:

- 基于单发射点激光器模块
- 高输出功率为 30W
- 高稳定性
- 0.22NA 105μm 纤芯多模光纤
- 平行缝焊 2-Pin 针密封封装
- 标准中心波长 915nm, 940nm, 975nm
- RoHS 认证

### 应用:

- 医疗
- 印刷
- 光纤激光器泵浦源
- 材料加工

## 2. 尺寸图

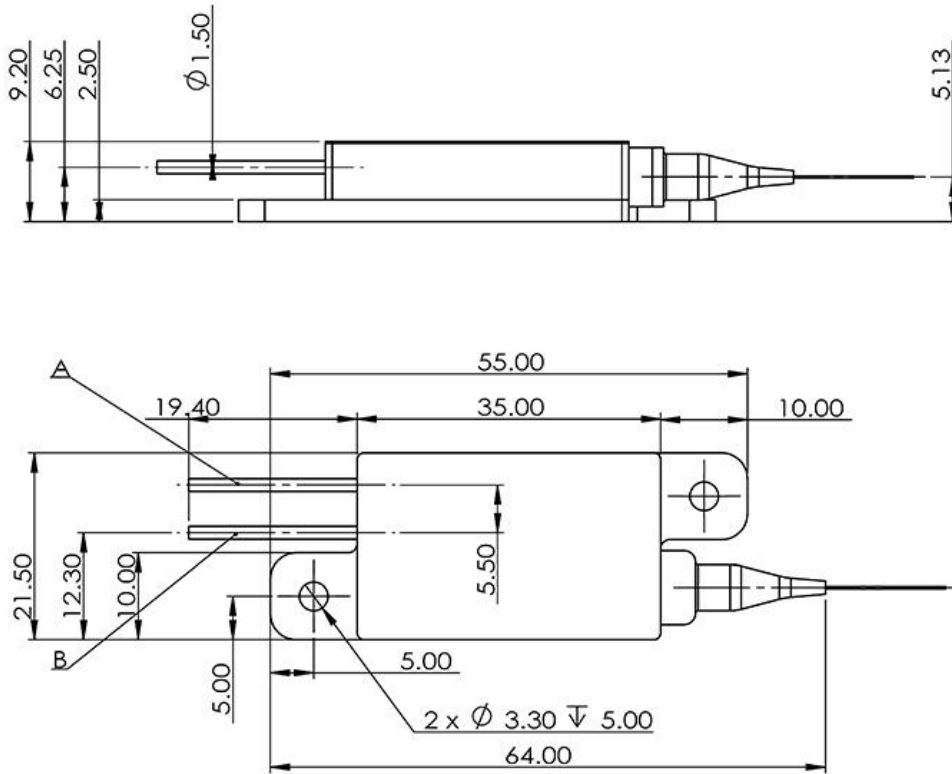

PIN OUT:

| PIN | Description |
|-----|-------------|
| A   | LD-         |
| B   | LD+         |

## 3. 使用说明

- 激光器工作时，避免激光照射眼睛和皮肤。
- 运输、储存、使用时必须采取防静电措施，运输和储存过程中引脚之间需连接短路线保护。
- 工作电流在 6A 以上的激光器请采用焊接方式连接引线，焊接点尽量靠近引脚根部，温度低于 260℃，焊接时间小于 10 秒。
- 使用激光驱动恒流电源，工作时避免浪涌。
- 应在额定电流、额定功率下使用。
- 激光器工作时需保证良好散热。
- 工作温度 15℃~55℃。
- 存储温度 -30℃~+70℃。

